



Das Kompakte Design

Der Hamilton Jet HJ292 wird als Kompakte Antriebseinheit geliefert, einschließlich Steuerung, Umsteuerung und Fundament.

Der Jetantrieb wird im Heck des Schiffes montiert. Der Wassereinflaßtunnel wird auf das mitgelieferte Fundament geschraubt. Der Wassereinflaßtunnel wird durch ein Einlaßgitter vor groben Verunreinigungen geschützt.

Das Wasser wird durch hohen Druck durch den Antrieb geleitet und wird dann als Axialstrom aus der Auslaßdüse befördert.

Das Standard Einlaßfundament hat 5° und kann somit direkt mit Hilfe einer Kupplung mit dem Motor verbunden werden. Optional auch in 90° Einlaßfundament lieferbar.

Die Jets werden nach internationalen Standards gefertigt (ISO+DIN). Es können auf Wunsch Abnahmezertifikate verschiedener Institutionen geliefert werden. Der Jet wird durch Anoden gegen Korrosion geschützt.

Hoher Antriebsschub

Der am computer entworfene „Mixflow-Impeller“ liefert unter allen Fahrbedingungen optimale Schubkraft. Der HJ292 bietet ein Höchstmaß an Gravitationsmarge und entwickelt permanenten Schub.

Der HJ292 Wasserstrahlantrieb kann von den meisten gängigen Marine-Dieselmotoren direkt, ohne Getriebe angetrieben werden.

Optimales Fahrverhalten

Für ein Maximum an Kontrolle für Steuerung und Umsteuerung sind diese Komponenten getrennt, sind aber Bestandteile der Lieferung.

Steuern: Mit Hilfe einer steuerbaren Düse wird der Jetstrom nach Backbord oder nach Steuerbord geleitet.

Die Steuerung wird auf der im Schiff befindlichen Seite des Jets betätigt, auf Wunsch können wir diese mitliefern.

Umsteuerung: Rückwärtsschub, der Jetstrom gelangt dabei durch die steuerbare Auslaßdüse auf den heruntergefahrenen Helm.

Der Helm ist nochmals in mehrere Kammern aufgeteilt.

Die Standard Kontrolleinheit für die Umsteuerung „Hamilton-HSRX“-System wird durch Betätigen des Kontrollhebels ausgeführt. Der Helm bewegt sich dann rauf oder runter.

Das HSRX System ist am Jet angebaut und wird hier durch eine Hydraulikpumpe angetrieben, die hier über ein Ventil den Zylinder rauf oder runter bewegt. Der Ölkühler ist fest angebaut. Das HSRX System ist im Werk geprüft und getestet worden.

Präzise Kontrolle

Die unabhängig von einander arbeitenden Steuerungssysteme liefern vollen Vorwärts- und Rückwärtsschub.

Die volle Lenkwirkung steht bei allen Drehzahlen für Vorwärts- und Rückwärtsfahrt zur Verfügung.

Somit ist immer eine totale Kontrolle über das Schiff möglich.

Es ist jederzeit möglich eine 360° Drehung mit einem Hamilton-Jet auszuführen.

Doppelanlage HJ292



HamiltonJet

HJ292

Wasserstrahlantrieb

Hohe Schubleistung

Der Hamilton HJ292 Wasserstrahlantrieb ist ein hoch effektives und kompaktes Marine Antriebssystem und kann Patrollienboote und Freizeitboote antreiben. Direkt ohne Getriebe bis zu einer Leistung von 375kW

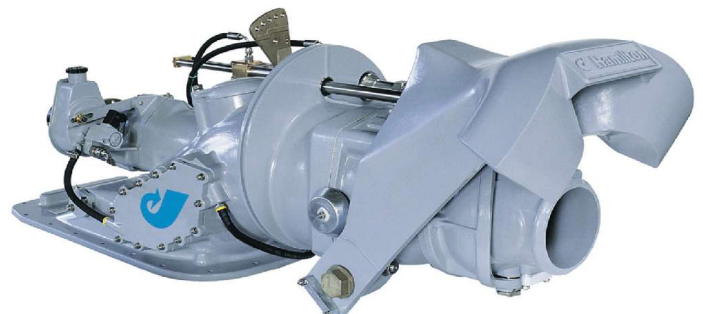

ANWENDUNG

Gleiter (über 25 Knoten)

Für Gleiterfahrzeuge und Geschwindigkeiten über 25 Knoten wird eine bessere Effektivität als bei Propellerantrieben erzielt.

Maximum empfohlenes Gesamtgewicht (Tonnen)

einen Jet	zwei Jets	drei Jets
5-6	10-13	17-22

Maximum Eingangsleistung pro Jet 375kW (500PS)

Halbgleiter (10-25 Knoten)

Einige Rumpfwiderstände können bei Halbgleitern bei diesen Geschwindigkeiten sehr hoch sein, wenden Sie sich an Hamilton.

Maximum Eingangsleistung pro Jet 225kW (300PS)

Verdränger (unter 10 Knoten)

Der HJ292 Wasserstrahlantrieb kann eingesetzt werden für Bootsgeschwindigkeiten unter 5 Knoten, bei Betrieb in flachen und verschmutzten Gewässern.

Maximum empfohlenes Gesamtgewicht (Tonnen)

einen Jet	zwei Jets	drei Jets
10	22	33

Maximum Eingangsleistung pro Jet 125kW (170PS)

Verschiedene Anwendungen

Wasserstrahlantriebe können Motoren nicht überlasten, der HJ292 Jet ist einsetzbar für alle Geschwindigkeiten. Der HJ292 kann mit anderen Antriebsanlagen kombiniert werden wie z.B. Propelleranlagen, Mitteltrieb oder als Bootshauptantrieb.

Note: The above information should be used as a guide only. Refer to Hamilton Jet Application Guide and Hamilton Jet Designer's Manuel for detailed advice on suitable hull shapes optional extras available and an Application Check List for submitting vessel details to Hamilton Jet for appraisal.

DER BERECHNUNGSBOGEN

Für die Berechnung sind folgende Daten notwendig:

- Maximales Gewicht (voll beladen)
- Wasserlinienlänge
- Breite in der Wasserlinie
- Gewünschte Geschwindigkeit
- Aufkimmungswinkel (konstant)
- Motorleistung und Enddrehzahl- Typ/Modell
 - Maximum kurzzeitig
 - Maximum uneingeschränkt

Technische Änderungen vorbehalten.

ABMESSUNGEN

Abmessungen unten gelten für den Einbauwinkel 5°, Einlassfundamente für HJ292 finden Sie auf unserer CD auch in 90° lieferbar (können Sie kostenlos anfordern)

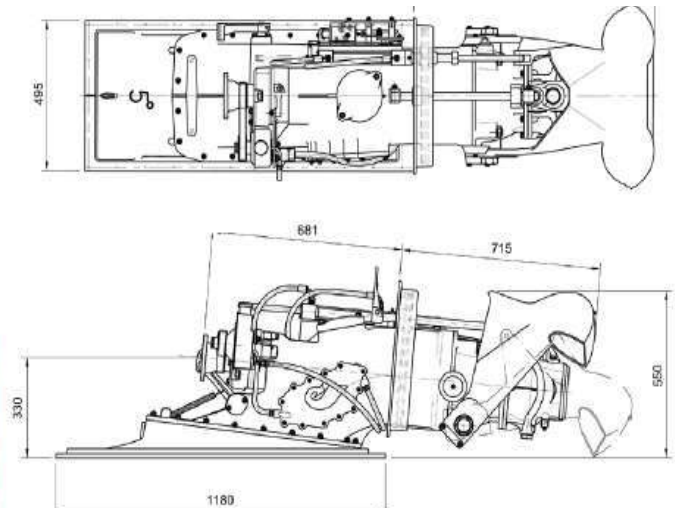

VORTEILE DES WASSERSTRAHLANTRIEBES

- Exellente Manöviereigenschaften**-Unter allen Geschwindigkeiten
- Sehr effektiv**-Besser als Propeller bei mittlerer und hoher Geschwindigkeit
- Keine Rumpfanhänge**-Somit niedriger Rumpfwiderstand
- Glatte Unterwasserschiff**-Keine Verletzungsgefahr
- Niedriger Tiefgang**-Flacher Rumpf, kann an Land fahren
- Geringe Unterhaltungskosten**- durch ein Minimum an Wartung
- Leise und ruhig**-Keine Übertragung von Vibrationen auf den Rumpf
- Keine Motorüberlastung**-Der Impeller steht in direkter Verbindung zur Motordrehzahl.
- Einfach zu installieren**-Der komplette Jet wird verschraubt eingebaut.



HamiltonJet

GEMO GmbH

Auf dem Baggersand 5
D-23570 Travemünde
Tel. 04502-2466
Fax 04502-2425
E-mail: gemo_gmbh@t-online.de
Internet: www.gemo-online.de

World Headquarter

C.W.F. Hamilton & Co. Ltd
PO Box 709
Christchurch, New Zealand
Tel 0064-33484179
Fax 0064-3348696
E-Mail: marketing@hamjet.co.nz
Internet: www.hamjet.co.nz

European Office

HamiltonJet (UK) Ltd
Unit4A, The Birches Industrials Estate
EastGrinstead, West Sussex RH191XZ
United Kindom
Tel 0044-1342313437
Fax 0044-1342313438
E-mail: sales@hamjetuk.com